



## ELECTROCENTRALE BUCUREȘTI S.A.

Splaiul Independenței nr. 227, cod poștal 060041, sector 6, București  
Tel.: +4021.275.11.03, Fax: +4021.275.14.05  
office@elcen.ro, www.elcen.ro  
C.U.I.: 15189596, R.C.: J40/1696/2003



Nr. 10529/18.03.2024

### CLARIFICARE

**In atentie: Posibil ofertant**

**Referitor:** Clarificari solicitate la documentatia de atribuire pentru achizitia directa "Etansari mecanice pentru electropompele aferente Centralei cu Ciclu combinat din CTE Bucuresti Vest – Loturile nr.1 si 2" – ADV1411134/07.03.2024 - termen limita depunere oferte: 20.03.2024

La solicitarea unui posibil ofertant, va transmitem raspunsurile la urmatoarele clarificari:

**Intrebarea nr.1 :** Pentru etansarea mecanica EFO 21/8", care este diametrul axului pompei.

**Raspunsul:** Dimensiunile axului pompei se regasesc in documentul atasat prezentei clarificari.

**Intrebarea nr.2 :** Pentru etansarea mecanica EFO 21/8", ce lichid etanseaza etansarea mecanica.

**Raspunsul:** Fluidul de lucru: condens( apa demineralizata) cu temperatura de lucru cca 50°C.

**DIRECTOR DIRECTIA JURIDICA SI ACHIZITII**

**Mihai VOLF**

**Sef SERVICIUL ACHIZITII**  
**Roxana KEDEI**

**Sef BMAP**  
**Anca ORDEAN**

**Responsabil Achizitie**  
**Simona Gabriela MATEI**

Vectra GL

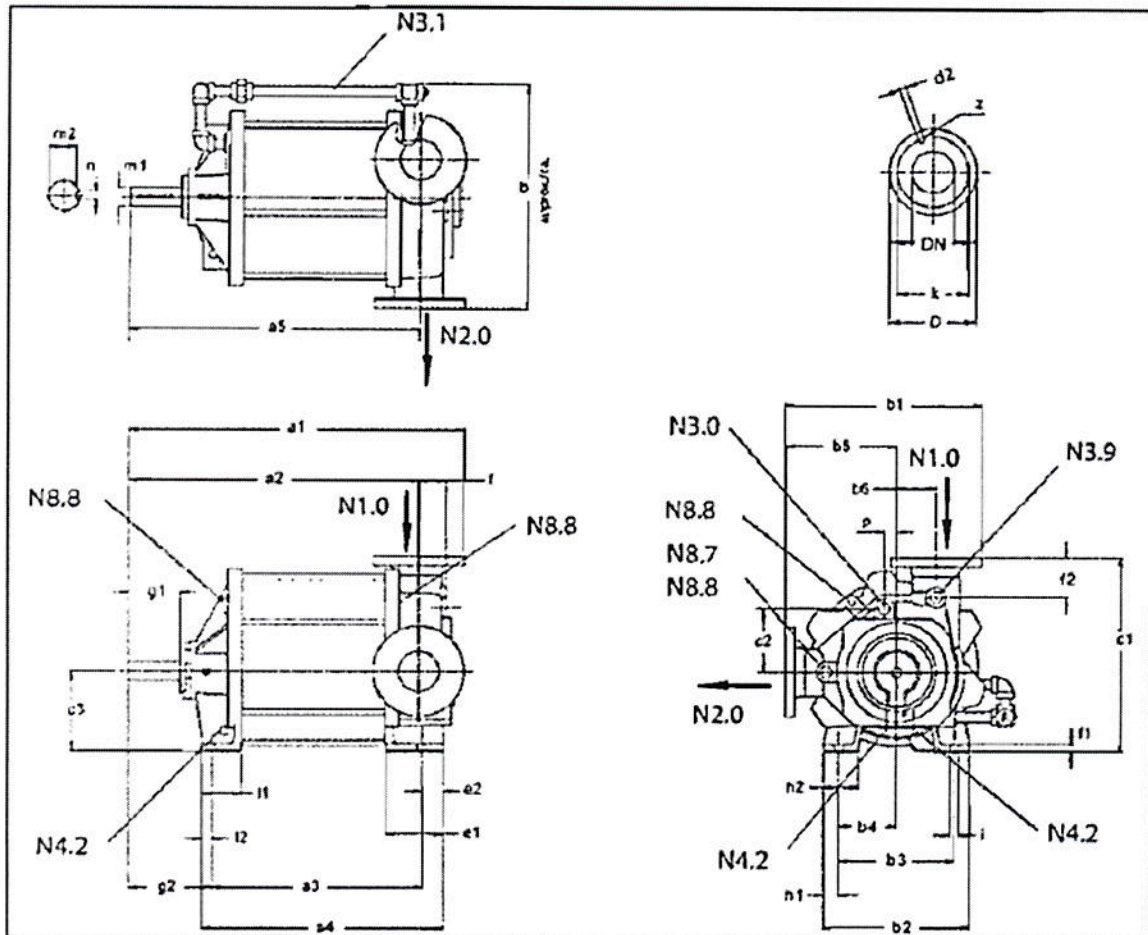

Fig. 1: Dimensions of Vectra GL

Designation	Connection
N 1.0	Inlet connection flange
N 2.0	Discharge connection flange
N 3.0	Operating liquid connection
N 3.1	Balance line (compressor only)
N 3.9	Spray nozzle connection
N 4.2	Drain openings
N 8.7 / N 8.8	Sealing plug for gauge connection; Connection for lobe purge
N 8.8	Connection for lobe purge

